

DEUTSCH

1 Allgemeine Hinweise

Mögliche Gefahren und Punkte, die besonderer Aufmerksamkeit bedürfen, sind mit folgendem Symbol gekennzeichnet: ⚠

Wir bitten Sie, vor der ersten Inbetriebnahme die vorliegende Gebrauchsanleitung aufmerksam zu lesen.



- ⚠ Befolgen Sie alle Anweisungen dieser Gebrauchsanweisung.
- ⚠ Setzen Sie den Apparat erst in Betrieb, nachdem Sie die Gebrauchsanweisung vollständig gelesen haben.
- ⚠ Nur ausgebildetes Personal darf den Entkorker benutzen.
- ⚠ Andere Personen müssen sich von der Apparatur fern halten.

Bei unsachgemässer Handhabung und Missachtung der in dieser Gebrauchsanleitung aufgeführten Punkte lehnt der Hersteller jede Haftung ab. Ebenso bei Störungen und Schäden, die auf nicht autorisierte Änderungen und Eingriffe zurückzuführen sind. Die Haftung ist ausgeschlossen infolge von Ereignissen wie höherer Gewalt, falscher Bedienung, mangelndem Unterhalt oder Einsatz von nicht-originalen Ersatzteilen. Diese Betriebsanleitung ist während der ganzen Einsatzdauer der Maschine in Reichweite der Bedienperson aufzubewahren.

1.1 Garantie

Die Fabrikationsgarantie gilt für 12 Monate (Ersatzteile, Arbeitsstunden, ausgenommen An- und Abreise) ab Lieferung. Garantieansprüche können nur gemacht werden, wenn das Gerät fachgerecht und sorgfältig behandelt wurde. Elektronische Elemente sind von der Garantie ausgenommen, Schäden aufgrund von falscher Handhabung und mangelhafter Wartung ebenso. Die Garantie beschränkt sich auf den Austausch von fehlerhaften Elementen. Lieferung ex works.

1.4 Konformitätserklärung

		ELVAmac SA Route de Préverenges 10 1026 Denges; Switzerland tél +41 21 801 21 77, fax +41 21 803 00 96 e-mail info@elvamac.ch www.elvamac.ch	
Maschinentyp		Handverkorker Rapid 15	
Artikelnummer		05.132	
Der Hersteller ELVAmac SA erklärt, dass die oben genannte Maschine den in der nachfolgenden Tabelle aufgeführten Richtlinien entspricht.			
		✓	Maschinen (89/392/CEE, Anpassung 91/368/CEE)

Erstellt in Denges, am 10. Januar 2019
 ELVAmac SA Route de Préverenges 10
 tél. +41 21 801 21 77 fax +41 21 803 00 96

Produktionsleiter ; Xavier Dufour 
 1026 Denges ; Switzerland
 e-mail info@elvamac.ch www.elvamac.ch

2 Verwendung der Maschine

- Hebel ganz hochstellen
- Einen Korken vor die Backen setzen (siehe Skizze).
- Die Flaschen mit Druck nach unten auf den Flaschenteller stellen und langsam hochkommen lassen, in dem der Flaschenhals in die Maschine eingeführt wird (siehe Skizze).
- Den Hebel herunterdrücken bis zum Anschlag.
- Den Hebel vorsichtig in die Ausgangsstellung zurückgleiten lassen

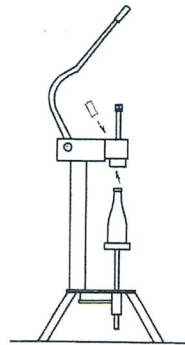

2.1 Warnungen

- ⚠ Die Handverkorkmaschine soll nur an einem sichern und flachen Arbeitsort benutzt werden.
- ⚠ Beim Transport den Hebel festhalten um eventuelle Schläge zu vermeiden.
- ⚠ Beim Herunterdrücken des Hebels die Finger nie in die Nähe der Backen halten.
- ⚠ Jegliche Benützung der Maschine verhindern, welche zu Verletzungen führen könnte.
- ⚠ Nie beschädigte Flaschen verkorken.
- ⚠ Nur Weinflaschen mit normalem Flaschenhals verwenden.
- ⚠ Um Verletzungen zu vermeiden, wenn eine Flasche kaputt geht, ist es nötig, während der Arbeit Schutzhandschuhe und eine Schutzbrille zu tragen.

Der unterschiedlichen Korkenqualitäten sowie anderer dem System anhaftender Faktoren wegen können wir keine Garantie für das Resultat der Arbeit übernehmen. Jeder Maschinenbenutzer trägt die Verantwortung, die korrekte Arbeitsweise laufend zu überprüfen.

3 Maschine zusammensetzen

Bevor die Maschine zum ersten Mal eingesetzt wird, müssen die Bestandteile gemäss der nachfolgenden Illustration zusammengesetzt werden :

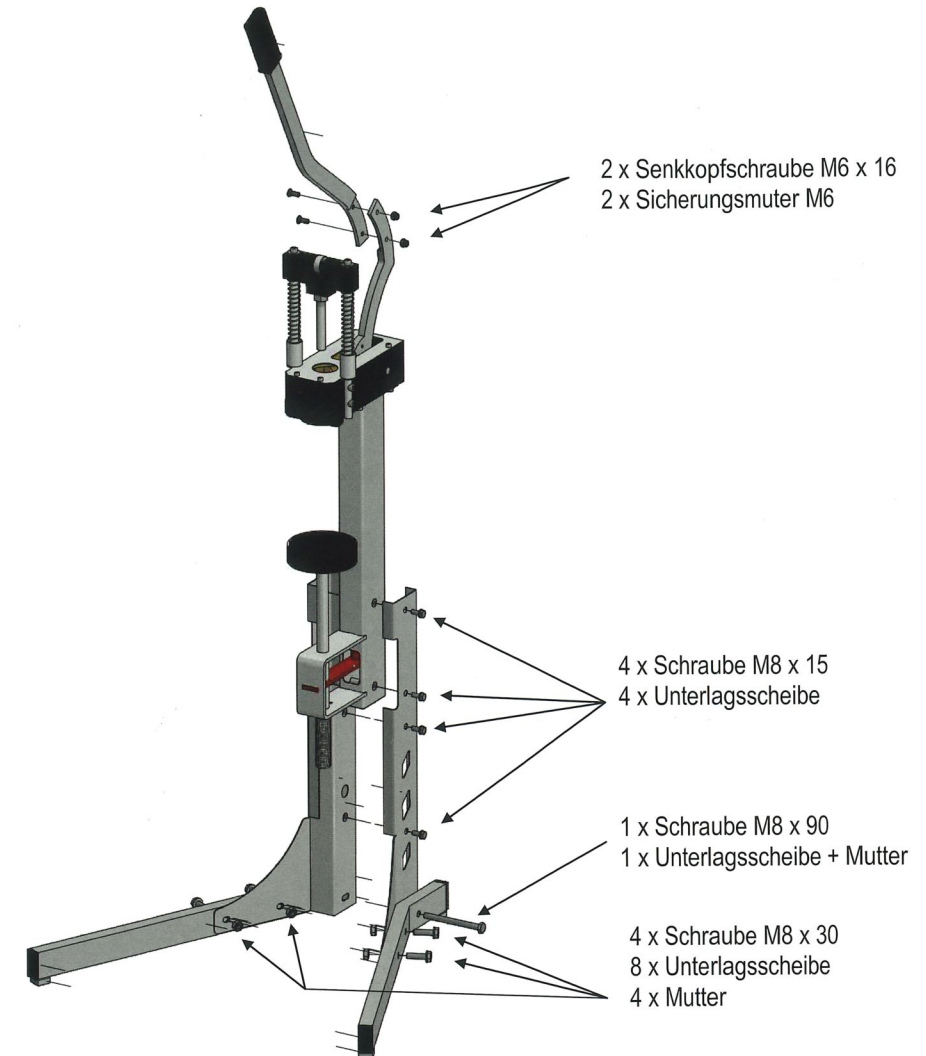

PIECES DE RECHANGE / SPARE PARTS / ERSATZTEILE

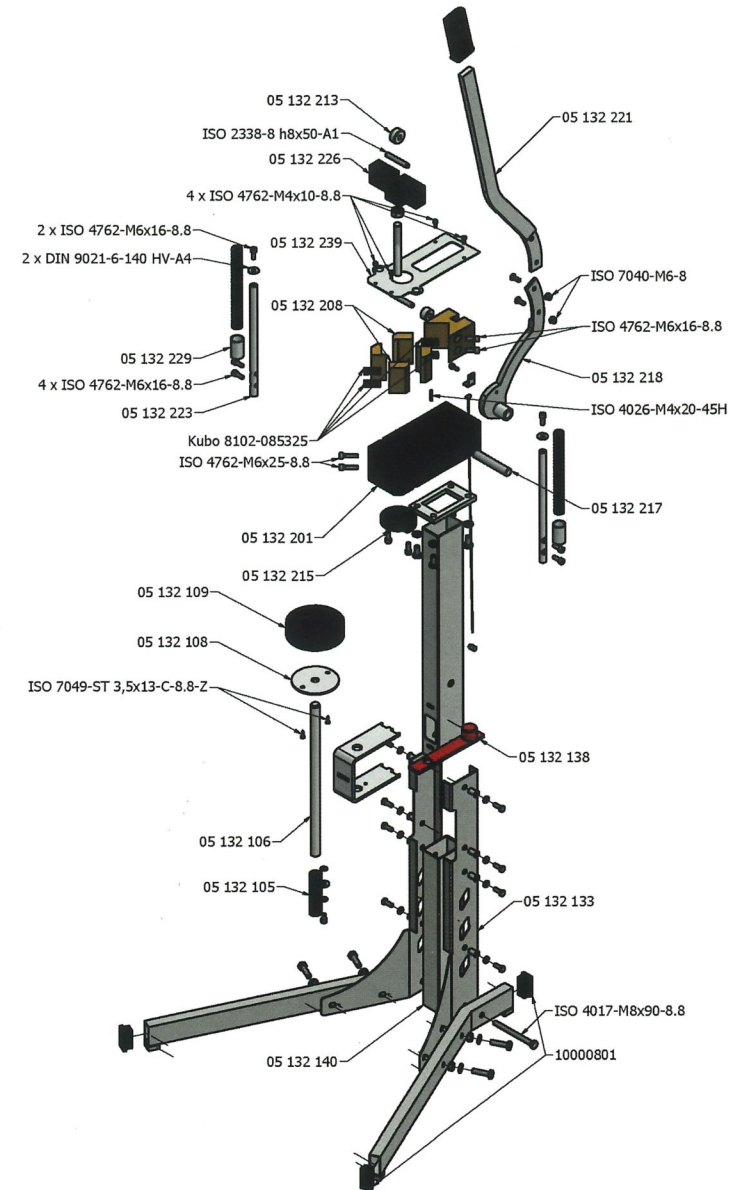
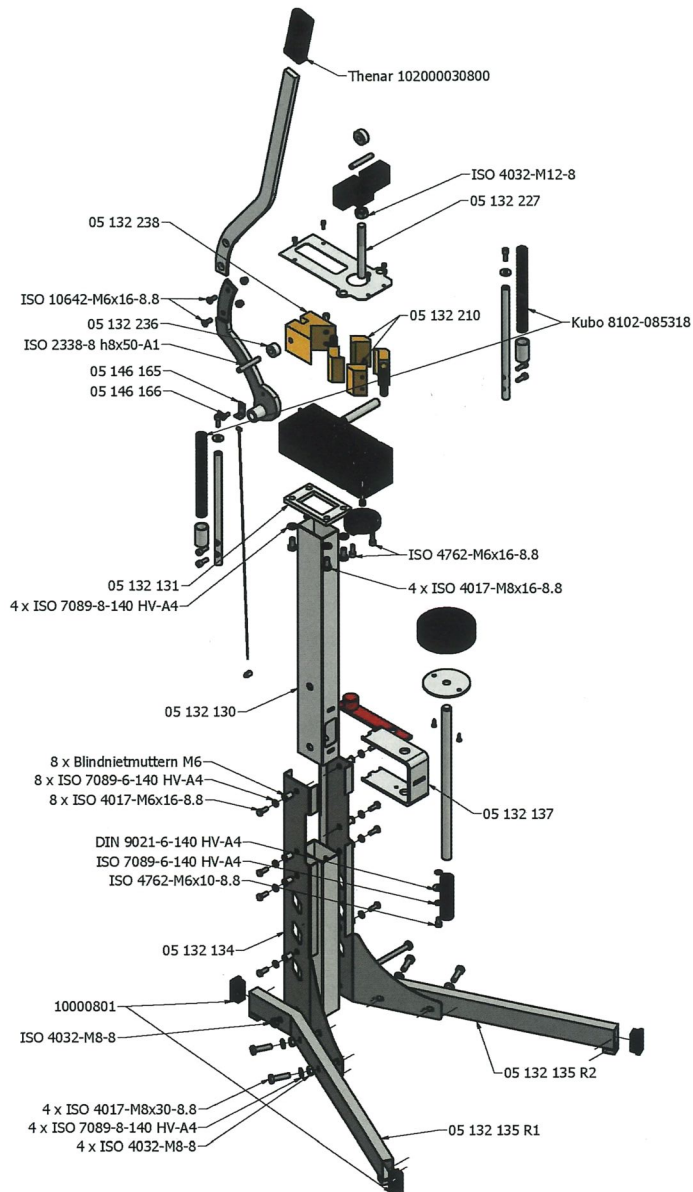

N°	Désignation	Beschreibung	Description
05.132.130	Châssis tête	Rahmen Kopf	Frame head
05.132.133	Tôle pied droit	Blech Fuß recht	Sheet steel right foot
05.132.134	Tôle pied gauche	Blech Fuß links	Sheet steel left foot
05.132.140	Tube renfort chassis	Rohr Verstärkung	Tube reinforcement frame
05.132.138	Plaque de blocage	Feststellplatte	Fixation panel
05.132.106	Tige porte bouteille	Tragstange	Tube of the panel for bottles
05.132.109	Plateau à bouteilles	Flaschenteller	Platform for bottles
AD 11057	Ressort tige porte-btl	Zugfeder zu Tragstange	Spring for the tube
05.132.201	Bâti	Gehäuse	Housing body
05.132.208	Mors mobile	Korkbacke mobil	Jaw mobile
05.132.209	Ressort de mors	Druckfeder für Korkschloss	Spring for jaw
05.132.210	Mors fixe	Korkbacke fix	Jaw fixe
05.135.213	Galet support poinçon	Laufrolle zu Stößel	Idle pulley of the plunger
05.132.214	Axe galet pousoir	Achse der Laufrolle zu Hebel	Axis of the idle pulley (lever)
05.132.215	Embouchoir	Zentrierkonus	Mouth piece
05.132.217	Axe levier	Achse zu Hebel	Axis of the lever
05.132.218	Came levier	Hebel unten mit Kurve	Cam follower of the lever
05.132.221	Levier	Hebel	Lever
05.132.223	Colonne	Führungsstange	Columns of the plunger
05.132.225	Ressort de colonne	Druckfeder zu Führungsstange	Spring for the column
05.132.226	Bloc poinçon	Gleitblock zu Stößel	Gliding block for plunger
05.132.227	Poinçon	Stößel	Plunger
05.132.228	Ecrou poinçon M12	Feststellmutter zu Stößel	Nut of the plunger
05.132.229	Douille calle ressort	Federhülse zu Hebel	Pin for the lever
05.132.231	Axe galet ponçon	Achse der Laufrolle zu Stößel	Axis of the idle pulley (plunger)
05.132.236	Galet pousoir	Laufrolle zu Hebel	Idle pulley of the lever
05.132.238	Poussoir	Gehäuse der Korkbacken	Bracket of the jaws
05.132.239	Couvercle	Deckel zu Gehäuse	Cover for housing body
05.136.164	Poignée	Griff zu Hebel	Handgrip lever
05.136.165	Tôle L cable	Befestigungswinkel für Kabel	Mounting bracket for cable
05.136.166	Vis fixation L	Schraube für Befestigungswinkel	Screw for mounting bracket
05.136.167	Câble	Kabel	Cable
05.136.138	Arrêt cable	Klemme für Kabel	Fixation of the cable