

**OBSTMÜHLE
MMS55**

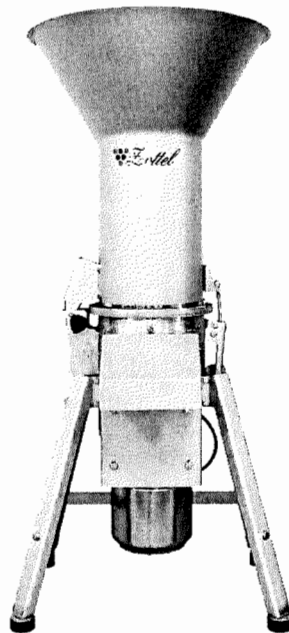

Bedienungsanleitung für sichere Verwendung und Instandhaltung

ZOTTEL, d.o.o.
Cesta Žalskega tabora 19, 3310 Žalec, Slowenien
+386 (0)3 710 13 70 E-Mail: info@zottel.si
www.zottel.si

INHALTSVERZEICHNIS

1. Einleitung	3
2. Wartung und Ersatzteilebestellung.....	3
3. Bedienung des Geräts.....	3
4. Technische Daten	4
5. Beschreibung der Obstmühle	5
6. Sicherheit bei der Verwendung.....	6
7. Bedienung des Gerätes	7
7.1 Start.....	7
7.2 Bedienung	7
8. Bewertung und Instandhaltung der Obstmühle	8
9. Transport und Lagerung der Obstmühle	10
10. Demontage und Entsorgung des Geräts	10
10.1 Längere Nichtbenutzung.....	10
11. Konformitätserklärung.....	10
12. Garantieerklärung.....	11

1. Einleitung

Wir danken Ihnen für Ihr Vertrauen, das Sie mit dem Kauf unseres Produktes gezeigt haben, und sind überzeugt, dass Sie mit ihm zufrieden sein werden.

Vor dem ersten Gebrauch lesen Sie bitte sorgfältig die Bedienungsanleitung für sichere Verwendung und Instandhaltung, wo Sie über Verwendung, Funktion und Handhabung informiert werden. Die Bedienungsanleitung ist so formuliert, dass sie Sie über alle nötigen Aktivitäten vor dem ersten und jedem weiteren Gebrauch unterrichten.

Falls Sie das Produkt einer dritten Person übergeben, müssen Sie auch die Bedienungsanleitung für sichere Verwendung und Instandhaltung beilegen.

Beim Lesen der Bedienungsanleitung seien Sie aufmerksam auf die Kapitel und Absätze, die mit dem folgenden Zeichen gezeichnet sind.



Dieses Zeichen in der Bedienungsanleitung hebt die Bedeutung der Information im bestimmten Kapitel hervor.

Die Obstmühle kann nur von Personen angewendet werden, die älter als 18 Jahre sind und mit dem Inhalt der Bedienungsanleitung für sichere Verwendung und Instandhaltung vertraut sind.

2. Wartung und Ersatzteilebestellung

Serviceleistungen und Mängelbeseitigung innerhalb und nach der Garantiefrist bietet:

ZOTTEL d.o.o.

Cesta Žalskega tabora 19
3310 Žalec, Slowenien



Tel.: +386 (0)3 710 13 70

E-Mail: info@zottel.si

Web: www.zottel.si

Geben Sie bei der Bestellung von Ersatzteilen immer Folgendes an:

- Produktname und Typ,
- Seriennummer
- Herstellungsjahr des Produktes

Alle für die Ersatzteilbestellung des Produktes erforderlichen Informationen finden Sie auf dem Typenschild oder dem Aufkleber.

3. Bedienung des Geräts

Die Mühle MMS55 ist zum Mahlen verschiedener Obstsorten wie Äpfel, Birnen, Quitten, Rhabarber, Aronia, Pfirsiche, Aprikosen, Feigen und Gemüse wie Karotten, Paprika, Rote Bete, Tomaten, Zwiebeln und Meerrettich bestimmt. Steinfrüchte müssen vor dem Mahlen entkernt werden.

Das Schütteln von Obst und Gemüse aus dem Behälter in den Trichter wird nur stehend durchgeführt, die Ausführung wie in der Bedienungsanleitung beschrieben.

Vor dem Gebrauch sorgfältig den Inhalt dieser Anwendungsanweisungen zu lesen und ihn zu erlernen.



Jede Verwendung außerhalb dieses Rahmes gilt nicht. Der Hersteller haftet nicht für den Schaden, die aus nicht bestimmungsgemäßer Verwendung eintritt.

Verwenden Sie nur die Erstausrüstung und Ersatzteile, die vom Hersteller empfohlen wurden.

Eigene Bearbeitung auf der Obstmühle des Herstellers ist nicht erlaubt und wird daher beim Schaden keine Haftung hallten.

Das Gerät darf nur von Personen über 18 Jahren verwendet werden, die mit dem Inhalt der Anleitung zur sicheren Verwendung und Wartung vertraut sind.



Lesen Sie diese Anleitung vor der Montage, Verwendung, Einstellung oder Wartung sorgfältig durch!

Unsachgemäßer und unfachmännischer Gebrauch kann zu schweren und bleibenden Verletzungen führen.

Jede Verwendung außerhalb des beschriebenen Zwecks gilt als nicht bestimmungsgemäß, für die der Hersteller keine Gewähr für Sicherheit und Funktionalität übernimmt. Jegliche Veränderungen und der Austausch der Originalkomponenten der Obstmühle schließen die Gewährleistung des Herstellers für die Sicherheit und Funktionsfähigkeit der Mühle aus.



4. Technische Daten

TYP	MMS55
Nennleistung	4200 kg/h
Länge	580 mm
Breite	680 mm
Höhe	1510 mm
Scheiben	3 Stück
Gewicht	98 kg
Motorleistung	5,5 kW
Spannung	400 V/50 Hz
Drehzahl	1450 U/min
Code	21MMS55

Die Obstmühle verfügt über einen typischen elektrischen Anschluss an das Stromnetz 3 × 400 V, 16 A. Vor jedem Eingriff am Gerät ist es notwendig, das Gerät vom Netz zu trennen.

Der Schwerpunkt des 150 cm hohen Gerätes liegt unterhalb der halben Gerätehöhe, was eine ausreichende Stabilität der Mühle im Betrieb gewährleistet.

Im unteren Teil der Mühle ist ein Elektromotor verbaut. Der 5,5 kW starke Elektromotor leistet 1450 Umdrehungen pro Minute bei 50 Hz und 1740 Umdrehungen pro Minute bei 60 Hz.

Die Elektroinstallation erfolgt gemäß der Norm SIST EN 60204.

5. Beschreibung der Obstmühle

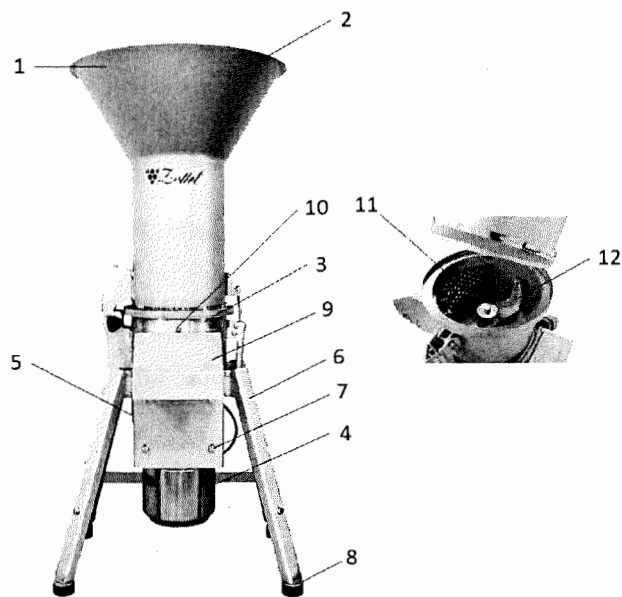

Die Obstmühle besteht aus Edelstahl und erfüllt die Anforderungen für eine einfache Reinigung. Die Obstmühle besteht aus einem Trichter 2, der auf den Rotor 3 geschraubt ist. Der Rotor ist von unten an einem Elektromotor 4 mit Schalter und Steckdose 5 befestigt. Der Rotor ist fest im Sockel 6 montiert, mit Schrauben 8 zur Einstellung der Unterstützung des Sockels 6. Die Obstpresse hat einen Auslassschacht 9 und auf dieser Seite einen Schutz für den Elektromotor 7. Der Rotor 3 hat einen Zerkleinerer 12, der an der Welle des Elektromotors 4 befestigt ist, mit einem Sieb 11, das am Umfang montiert und mit einer Schraube 10 gegen Herausziehen gesichert ist.

Durch Wechseln der Scheibe können Sie die Mahlfeinheit anpassen. Zur Standardausstattung gehören drei verschiedene Scheiben, die je nach Obst-/Gemüseart und gewünschter Dicke der Mahlmasse eingesetzt werden können. Die Aufsätze haben Rundlöcher $\text{\O}8$, Rundlöcher $\text{\O}14$ und Quadratlöcher 17×112 mm.

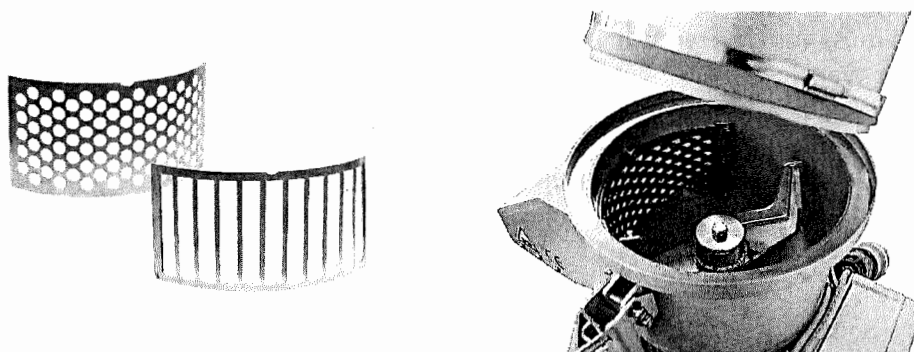

6. Sicherheit bei der Verwendung

Warnung vor allgemeinen Gefahren

Obligatorische Verwendung von Schutzausrüstung:

Schutzkleidung: Tragen Sie Kleidung, die Sie vor Schmutz und Verletzungen schützt.

Es wird außerdem empfohlen, enge Kleidung zu tragen. Es besteht die Gefahr, dass die Kleidung an der Maschine steckenbleibt.

Schutzbrillen: Sie schützen die Augen vor möglichen umherfliegenden Fruchtpartikeln oder anderen Partikeln während Mühlen.

Schutzhandschuhe: Tragen Sie schnittfeste Handschuhe, um Ihre Hände vor scharfen Teilen der Mühle oder des Obstes zu schützen.

Gehörschutz: Wenn die Mühle sehr laut ist, empfiehlt es sich, Ohrstöpsel oder einen anderen Gehörschutz zu tragen, um Gehörschäden vorzubeugen.

Sicherheitsschuhe: Tragen Sie festes Schuhwerk, am besten mit Zehenschutzkappe, um Ihre Füße zu schützen, falls etwas auf sie fällt.

Es ist strengstens verboten, sich auf dem Arbeitsgerät aufzuhalten und das Mahlgut mit der Hand oder anderen Werkzeugen in den Schlund zu schieben, um die Mahlgutmenge zu erhöhen!
Das Schließen und Öffnen der Walze vor den Mahlzähnen der Mühle erfolgt manuell. Beim Schließen muss darauf geachtet werden, dass der Benutzer nicht mit den Fingern zwischen Mahlwerk und Zylinder kommt.

Es ist strengstens verboten, mit der Hand in die Öffnung zum Auswerfen gemahlener Früchte zu greifen. Für den Fall, dass die Öffnung an den Rosten verstopft ist, ist es zwingend erforderlich, den Betrieb der Mühle vorher zu stoppen und die Mühle auszuschalten. Erst dann kann die Öffnung zum Auswurf des gemahlene Obstes gereinigt werden.

Die Verwendung einer Mühle zum Mahlen von Obst ist ohne Verwendung eines Siebes nicht gestattet. Durch die Nichtbenutzung des Siebes stellt die Mühle ein Sicherheits- und Gesundheitsrisiko dar.

Die Verwendung einer Mühle ohne Sieb kann zu Schäden an der Mühlenstruktur führen.

Warnung vor gefährlicher Spannung:

Der Motor und Stecker dürfen nicht mit Wasser in Berührung kommen.
In diesem Fall kann es zu schweren Verletzungen oder zum Tod kommen.

- Stellen Sie die Obstmühle auf eine ebene Fläche
- Halten Sie das Anschlusskabel vom Arbeitsbereich fern



Der Zugang zur Mühle muss vom Nutzer ordnungsgemäß geregelt werden. Die Mindestzugangsbreite rund um die Mühle für Wartungszwecke beträgt 70 cm. Alle Bedientasten müssen für den Benutzer leicht und leicht zugänglich sein, einschließlich des Hauptschalters zum Ausschalten des Stroms und zum Trennen des Geräts vom Stromnetz – Steckdose.

Der Zugriff durch Unbefugte ist unbedingt zu verhindern!

7 Bedienung des Gerätes

7.1 Start



Die Mühle auf einen harten, geraden und nicht glatten Boden stellen.

In der Umgebung der Obstmühle sollte ein Platz sein, wo sichere Arbeit ermöglicht ist.

Fehlerfreie Netzwerkdose nach den Anforderungen und technischen Daten.

Die Arbeitsfläche in der Arbeitsumgebung, in der die Arbeitsgeräte der Obstmühle eingesetzt werden, muss eben, trocken und unbeschädigt sein. Das Arbeitsgerät wird auf einer ebenen und ordnungsgemäß platzierten stabilen Oberfläche innerhalb des Arbeitsgeländes oder in der Außenumgebung unter einem geeigneten Vordach installiert, sodass es dort, wo es sich befindet, keinen direkten äußeren Einflüssen, Schnee, Regen, Feuchtigkeit usw. ausgesetzt ist eine sichere und gesunde Ausführung der Arbeiten möglich ist.

Stellen Sie die Obstmühle auf den Boden, entfernen Sie die Abdeckfolie.

Die Steckdose des Kabels verbinden Sie mit dem Elektromotor und den Stecker des Kabels in die fehlerfreie Netzwerkdose, nach den Anforderungen und technischen Daten.

- Schalten Sie den Hauptschalter des Elektromotors ein, bei Dreiphasenmotor prüfen Sie die Drehrichtung, die mit einem Pfeil markiert ist
- Soweit die Drehrichtung nicht richtig ist, schalten Sie die Obstmühle ab und ändern Sie die Polarität der Steckdose, indem Sie die Pole mit dem Schraubendreher umtauschen
 - Drücken Sie den Schalter zum Ausschalten

7.2 Bedienung

Der Benutzer ist verpflichtet, die Gebrauchsanweisung vor dem ersten Gebrauch der Obstmühle sorgfältig zu lesen!

Es ist verboten, die Mühle während des Betriebs zu bewegen oder die angeschlossene Mühle an elektrische Spannung zu legen!

Der Arbeitsraum, in dem mit der Obstmühle gearbeitet wird, muss für eine ausreichende Beleuchtung sorgen, um zu verhindern, dass der Benutzer stolpert, ausrutscht oder fällt.

Vor der ersten Inbetriebnahme ist es zwingend erforderlich, die Eignung und Befestigung aller eingebauten Komponenten (Welle mit Mahlwerk, Befestigung der Schrauben, richtige Platzierung des Siebes, Befestigung des Halses an der Mühle usw.) zu überprüfen.

Der zulässige Füllstand des Mahlwerks beträgt $\frac{2}{3}$ der Höhe der Einfüllöffnung, bis zum Gummischutz, der gleichzeitig als Schutz gegen das Herausschleudern von Früchten dient.



Der Trichter muss vor dem Start leer sein.

Obligatorische Verwendung von Handschuhen, geeigneter Kleidung und Schuhen sowie Lärmschutz.

Bei laufender Maschine nicht in den Trichter greifen!

Beseitigen Sie Staus nicht, während das Gerät läuft. Obstmühle ausschalten und Kabel aus der Steckdose ziehen!

Heben Sie keine Behälter an, die schwerer als 25 kg sind! Oder. Heben Sie diese mit geeigneten Hilfsmitteln an.

Schließen Sie die Obstmühle wieder an das Stromnetz an. Bereiten Sie eine geeignete Wanne vor und stellen Sie diese unter den Auslauftrichter. Bereiten Sie einen Entsorgungsbereich für volle Behälter und leere Behälter vor.

Schalten Sie die Obstmühle ein und schütteln Sie die Früchte langsam aus der Obstschale, um ein Verklemmen der Früchte im Trichter zu vermeiden. Füllen Sie den Trichter nicht bis zum Rand, da sonst die Gefahr besteht, dass sich die Früchte im Trichter verklemmen!

Es ist strengstens verboten, mit der Hand in die Öffnung zum Auswerfen gemahlener Früchte zu greifen. Für den Fall, dass die Öffnung an den Rosten verstopft ist, ist es zwingend erforderlich, den Betrieb der Mühle vorher zu stoppen und die Mühle auszuschalten. Erst dann kann die Öffnung zum Auswurf des gemahlenden Obstes gereinigt werden.

Leeren Sie rechtzeitig den Eimer mit den gemahlenden Früchten. Bei längeren Unterbrechungen die Obstmühle ausschalten.

Die Obstmühle ist ausschließlich zum Mahlen von frischem Obst bestimmt. Beim Mahlen des Restmaterials, wie trockenes Brot usw., ist eine gründliche Reinigung der Mühle erforderlich. Beim Mahlen ist die Verwendung von offenem Feuer oder das Rauchen verboten!

Beim Schleifen von trockenem Material ist ein sorgfältiges Fegen des Staubes erforderlich. Das Abblasen von Staub mit Druckluft ist strengstens untersagt.

8 Bewertung und Instandhaltung der Obstmühle



Bewertungen und allgemeine Instandhaltungen werden nur bei herausgezogenem Stecker durchgeführt.

Vor jedem Gebrauch überprüfen, ob alle Teile der Obstmühle funktionsfähig sind, insbesondere die Steckdosen und die Schalter. Überprüfen Sie regelmäßig die Schrauben.

Überprüfen Sie vor jedem Gebrauch die VA-Dichtung und die Zerkleinerungsschraubendichtung. Bei sichtbaren Schäden ersetzen. Wir empfehlen den jährlichen Austausch von Dichtungen bei häufigem Gebrauch. Bei mäßiger Nutzung der Mühle die Dichtungen alle zwei Jahre wechseln.

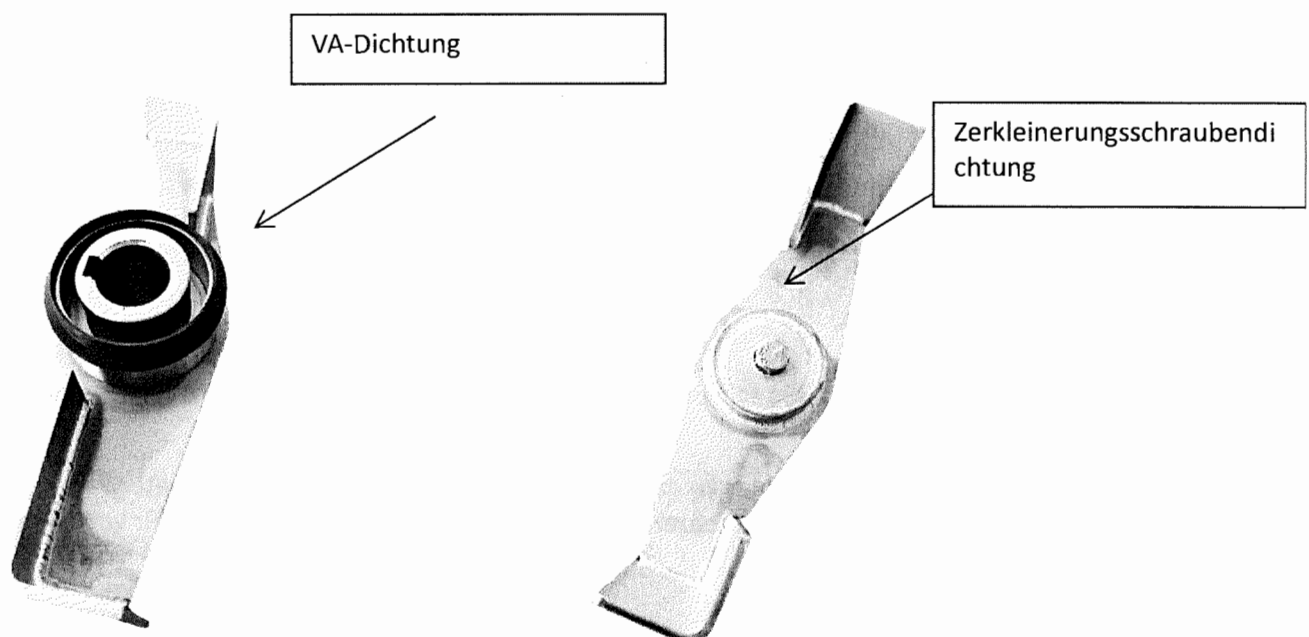

Abgesehen von der regelmäßigen Reinigung und dem Austausch der Dichtungen erfordert das Produkt keine weitere Wartung.

Im Falle von Störungen, Schäden, die zur Reparatur führen, wenden Sie sich an den Hersteller der die Serviceleistungen übernimmt.

Die richtige und einheitliche Wartung verlängert die Lebensdauer der Obstmühle und allen Ihren Komponenten.

Die Reinigung der Mühle erfolgt bei ausgeschaltetem Hauptschalter! Die Reinigung und Wartung der Öffnung zum Auswurf gemahlener Früchte erfolgt bei ausgeschaltetem Hauptschalter!

Außer der regelmäßigen Reinigung und dem Austausch der Dichtungen bedarf das Produkt keiner weiteren Wartung.

Bei der Innenreinigung der Mühle, dem Wechsel der Welle mit Mahlmessern oder dem Wechsel des Siebes ist die Verwendung von persönlicher Schutzausrüstung und Handschuhen gemäß der Norm EN 388 vorgeschrieben.

Die Oberfläche rund um die Obstmühle muss regelmäßig gepflegt und gereinigt werden. Um ein sicheres und gesundes Arbeiten zu gewährleisten, ist eine regelmäßige Reinigung nasser Oberflächen notwendig. Stellen Sie einen ausreichend breiten und hohen Behälter unter die Öffnung für den Auswurf des gemahlene Obstes, um zu verhindern, dass das gemahlene Obst und die beim Mahlen entstehenden Säfte in die Umgebung gelangen. Rutschige Böden sind gefährlich.

Bei Stornierungen oder Feststellungen, dass bestimmte Schäden zu einer Stornierung führen können, rufen Sie die Serviceabteilung an.

Der Geräuschpegel hängt auch von der Art des Mahlgutes bzw. Härte des Mahlgutes.

Im Falle einer ungewöhnlichen Lärmerhöhung ist es erforderlich, den Betrieb der Mühle sofort einzustellen.

Sollten während des Betriebs ungewöhnliche Vibrationen der Mühle auftreten, stellen Sie den Betrieb sofort ein.

Der Grund für die Geräuscherhöhung können verschlissene oder beschädigte Teile des Mahlwerks, beschädigte Lager oder harte Teile im Mühlenteil usw. sein.

Ursache für unangemessene Geräusche kann auch die ungeeignete Drehrichtung des Mahlwerks zum Mahlen sein. Stellen Sie in diesem Fall am Hauptschalter die entsprechende Drehrichtung des Mahlwerks (links oder rechts) ein.

Bei gelegentlicher Lärmerhöhung durch das Mahlen von härterem Trockengut ist die Verwendung persönlicher Schutzausrüstung zum Gehörschutz gemäß EN 352 zwingend erforderlich.

9 Transport und Lagerung der Obstmühle

Transporthinweise

- Vor dem Transport muss die Obstmühle vom Stromnetz getrennt werden.
- Sichern Sie die Obstmühle gut, um Schäden beim Transport zu vermeiden.
- Kippen Sie die Obstmühle und bewegen Sie sie auf den Transporträdern, die an den Beinen der Mühle befestigt sind.
- Die Obstmühle darf nicht in einem Raum gelagert werden, in dem die Temperatur unter den Gefrierpunkt fallen kann – verhindern Sie Frost.

Achten Sie beim Entladen der Obstmühle auf mögliche Transportschäden. Wenn sie auftreten, erkundigen Sie sich beim Hersteller, ob das Produkt noch sicher zu verwenden ist.

10 Demontage und Entsorgung des Geräts

Bei Berücksichtigung der Anweisungen für sichere Benutzung, Instandhaltung und Kontrollen beträgt die Lebensdauer des Geräts als einer vollständigen Einheit ungefähr 15 Jahre.

Die Lebensdauer der einzelnen Komponenten kann variieren, darum beim eventuellen Schaden oder Abnutzung diese regelmäßig mit neuen ersetzen, aber nur mit technisch entsprechenden bzw. originellen Ersatzteilen.

Nach dem Ablauf der Lebensdauer muss das ganze Gerät gemäß der Abfallklassifikation bei einem Entsorgungszentrum entsorgt werden.

10.1 Längere Nichtbenutzung

1. Wenn Sie eine bereits verwendete Obstmühle längere Zeit nicht verwenden, ist es notwendig, diese nach Gebrauch vollständig zu entleeren, reinigen und trocknen.
2. Vor der Wiederinbetriebnahme muss das Gerät einer Sichtprüfung unterzogen werden, um sicherzustellen, dass während der Lagerung keine Schäden oder Fehlfunktionen aufgetreten sind.
3. Das Gerät muss vor direkter Sonneneinstrahlung, Hitze oder UV-Licht geschützt werden.
4. Sorgen Sie für eine Luftzirkulation im Gerät. Kondensation vermeiden.
5. Lagern Sie das Gerät im Innenbereich, vorzugsweise bei etwa 15–25 °C.

11 Konformitätserklärung

Konformitätserklärung laut EG-Richtlinie 2006/42/EG und Ordnung über Sicherheit der Geräte (Amtsblatt der Republik Slowenien Nr. 75/08)

Hersteller:
ZOTTEL D.O.O.
Cesta Žalskega tabora 19
3310 Žalec

erklärt mit voller Verantwortung, dass das Produkt:

Obstmühle MMS55

den grundlegenden Sicherheits- und Gesundheitsbestimmungen der EG-Richtlinie 2006/42/EG und der Ordnung über Sicherheit der Geräte (Amtsblatt der Republik Slowenien Nr. 75/08) entspricht.

Für die Inkraftsetzung der oben genannten Sicherheits- und Gesundheitsbestimmungen der EG-Richtlinie wurden die folgenden Normen und/oder technischen Vorschriften verwendet:

- SIST EN ISO 12100:2011, Sicherheit von Maschinen – Allgemeine Gestaltungsgrundsätze – Risikobewertung und Risikominderung
- SIST EN ISO 13857:2020, Sicherheit von Maschinen – Sicherheitsabstände gegen das Erreichen von Gefährdungsbereichen mit den oberen und unteren Gliedmaßen
- EN 1672-2:2020.

Žalec, August 2024
Verantwortliche Person: Branko Zottel

 *Zottel* d.o.o.
Cesta žalskega tabora 19
3310 Žalec, Slovenija
tel: 03/710 13 70

12 Garantieerklärung

Das Unternehmen ZOTTEL d.o.o. erklärt:

- dass das Produkt innerhalb der Garantiefrist funktionieren wird, wenn es gemäß seinem Zweck und Anwendungsanweisungen verwendet wird
- dass wir Serviceleistungen und Ersatzteile innerhalb von fünf Jahren vom Kauf gewährleisten werden
- dass wir auf Ihren Antrag, wenn er innerhalb der Garantiefrist gestellt wird, den Schaden und die Mängel, wegen deren das Gerät nicht richtig funktioniert, spätestens in 30 Tagen nach der Anmeldung der Störung beseitigen werden.

Die Garantie beginnt mit dem Kauftag zu laufen, was Sie bei Anträgen und Mängelrügen mit dem bestätigten Garantieblatt (Stempel des Händlers oder Herstellers, Verkaufsdatum, Unterschrift des Händlers) beweisen. Garantieansprüche werden ausgeschlossen, wenn festgestellt wird, dass das Gerät von einer nicht autorisierten Person repariert wurde oder wenn nicht originale Ersatzteile eingebaut wurden.

Garantieleistungen werden nicht für Mängel erbracht, die auf der Nichtbeachtung der Gebrauchsanweisungen, unsachgemäßer Behandlung oder normaler Abnutzung des Geräts beruhen. Garantieansprüche sind ferner für leicht zerbrechliche Teile oder Verbrauchsmittel wie Dichtungen ausgeschlossen.

Sollte Ihr Gerät innerhalb der Garantiefrist einen Mangel aufweisen, bitten wir Sie, uns Ihren Garantieanspruch zukommen zu lassen. Die schnellste und komfortabelste Möglichkeit ist die Rückgabe des Geräts oder die Mängelanzeige bei dem zuständigen Händler oder direkt bei uns an info@zottel.si oder +386 3 710 13 70.

ZOTTEL d.o.o.	
PRODUKT: Obstmühle	TYP: MMS55
NAME, SITZ und STEMPEL des HÄNDLERS:	VERKAUFSDATUM:
	UNTERSCHRIFT:
GARANTIEFRIST FÜR OBSTMÜHLE: 24 Monate	